

Programme Personnalisé de Réussite Educative

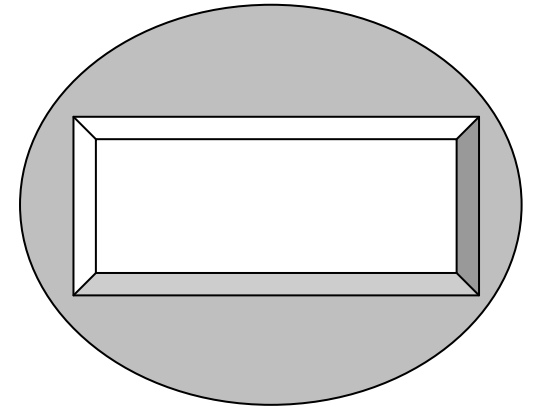

ECOLE :

Nom de l'Enseignant :

Nom :

Prénom :

Date de naissance :

Année Scolaire : 20 - 20

Éléments sur les évaluations

Evaluations internes à la Circonscription et à la classe

Dispositif temps scolaire

Champs		Objectifs	Dispositif (« pour en garantir l'efficacité, cette action spécifique est intensive et de courte durée »*) Quelle transversalité avec les autres domaines?	Echéances et modalités d'évaluation
FRANCAIS	Dans la classe			
	Dans l'école			
	Aide éventuelle du RASED (projet individuel à joindre)			
MATHEMATIQUES	Dans la classe			
	Dans l'école			
	Aide éventuelle du RASED (projet individuel à joindre)			

Dispositif hors temps scolaire

Dispositif	Période	Objectifs	Bilan
Dans le cadre de la classe <i>(Quelles modalités de mise en œuvre?)</i>			
Stage de remise à niveau			
Accompagnement éducatif			
Autre			

Parcours scolaire

	Cycle 1				Cycle 2		Cycle3		
	TPS	PS	MS	GS	CP	CE1	CE2	CM1	CM2
Année scolaire									

Informations complémentaires sur le cursus scolaire (absences, changement d'école ...) :

.....

.....

Le Programme Personnalisé de Réussite Educative est « un programme adapté aux besoins de chaque élève, qui s'appuie sur les compétences acquises. Sa durée est fonction de la difficulté rencontrée par l'élève ainsi que de ses progrès. Le PPRE est fondé sur une aide pédagogique d'équipe qui implique l'élève et associe sa famille. »*

*CIRCULAIRE 2006-138 du 25 août 2006.

Le / /

le Directeur,

L'Enseignant,

Les Parents,

ANNEXES	
lister les pièces jointes au dossier	
1	
2	
3	
4	
5	
6	
7	
8	
9	
10	

EVALUATIONS DES PROGRES

(au regard des objectifs choisis du programme de prise en charge)

Information aux parents, le:

BILAN DU PPRE: